

model FED 720 | Droogovens Avantgarde.Line met circulatielucht en uitgebreide tijdfuncties

Een BINDER-droogoven uit de serie FED Avantgarde.Line biedt vrijwel onbeperkte capaciteiten en kan zich daarbij bijzonder goed aanpassen. Door uitgebreide tijdfuncties en een regelbare ventilator kunnen temperaturen circulatieluchtcondities ideaal worden aangestuurd.

VOORDELEN

- Beste energie-efficiëntie op de markt
- Zeer goede temperatuurprecisie in tijd en ruimte
- USB-aansluiting voor gegevensregistratie
- Temperatuurbereik tot 300 °C

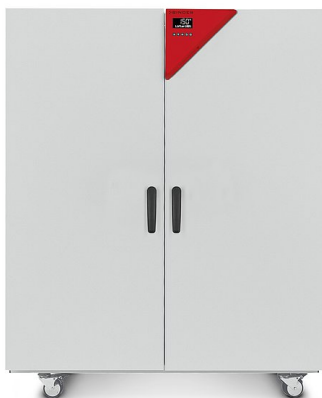

BELANGRIJKE EIGENSCHAPPEN

- Temperatuurbereik: kamertemperatuur plus 12 °C tot 300 °C
- Tot 30% meer energie besparen dan met gangbare apparaten op de markt
- Hoge temperatuurprecisie dankzij APT.line™-technologie
- Instelbaar ventilatortoerental
- Controller met lcd-display en uitgebreide tijdfuncties
- Elektromechanische besturing van afvoerluchtklep
- 2 verchroomde legroosters
- Geïntegreerde temperatuursveiligheidsbegrenzer klasse 2 (DIN 12880) met optisch alarm
- Ergonomisch greepontwerp
- Ethernetinterface
- USB-aansluiting voor registratie van gegevens

BESTELINFORMATIE

kamervolume [L]	nominale spanning	uitvoering	modelvariant	artikelnr.
model FED 720				
741	400 V 3~ 50/60 Hz	Standaard	FED720-400V	9010-0301
	208 V 3~ 60 Hz	Standaard	FED720UL-208V	9010-0302

TECHNISCHE GEGEVENS

beschrijving	FED720-400V ¹	FED720UL-208V ¹
artikelnummer	9010-0301	9010-0302
Capaciteitsgegevens temperatuur		
Temperatuurbereik 12 °C boven kamertemperatuur tot [°C]	300	300
Ruimtelijke temperatuurafwijking bij 150 °C [± K]	2,0	2,0
Temperatuurafwijking in tijd bij 150 °C [± K]	0,6	0,6
Opwarmtijd naar 150 °C [min]	25	25
Hersteltijd nadat deur 30 s geopend was bij 150 °C [min]	6	6
Luchtwisselgegevens		
Luchtwisselsnelheid bij 100 °C [x/h]	5	5
Technische gegevens		
Nominale spanning [V]	400	208
Netfrequentie [Hz]	50/60	60
Nominaal vermogen [kW]	4,5	4,5
Apparaatbeveiliging [A]	3 x 16	3 x 16
Fase (nominale spanning)	3~	3~
Behuizingsafmetingen zonder aanbouwelementen en aansluitingen		
Breedte netto [mm]	1165	1165
Hoogte netto [mm]	1590	1590
Diepte netto [mm]	870	870
Afstand tot muur aan zijkant [mm]	100	100
Afstand tot muur achter [mm]	160	160
Aantal deuren		
Buitendeuren	2	2
Binnenafmeting		
Breedte [mm]	1000	1000
Hoogte [mm]	1300	1300
Diepte [mm]	570	570
Afmetingen		
Kamervolume [L]	741	741
Netto apparaatgewicht (leeg) [kg]	166	166
Maximale totaalbelasting [kg]	315	315
Maximale belasting per legplaat [kg]	45	45
Omgevingsrelevante gegevens		
Energieverbruik bij 150 °C [Wh/h]	800	800
Geluidsniveau [dB(A)]	43	43
Inbouwelementen		
Aantal legplaten (std./max.)	2/16	2/16

¹ Alle technische gegevens gelden uitsluitend voor om beladen apparaten in standaarduitvoering bij een omgevingstemperatuur van 22 ±3 °C en een netspanningsschommeling van ±10%. De temperatuurgegevens zijn op basis van de BINDER-fabrieksnorm en DIN 12880:2007 bepaald en richten zich naar de aanbevolen afstanden tot de muur van 10% van de hoogte, breedte en diepte van de binnenkamer. Alle gegevens zijn typische gemiddelden voor serieapparaten. De technische gegevens hebben betrekking op 100% ventilatortoerental. Technische wijzigingen voorbehouden.

AFMETINGEN incl. aanbouwelementen en aansluitingen [mm]

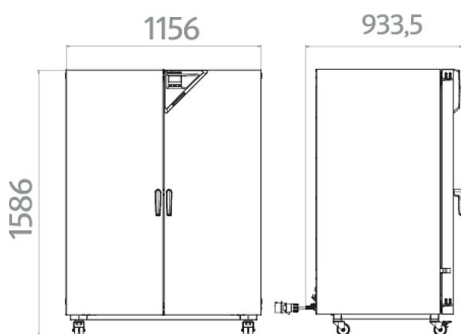

OPTIES EN ACCESSOIRES

naam	beschrijving	*	artikelnr.
Alarmpuntie voor overtemperatuur	uitschakelbaar akoestisch alarm met instelbare grenswaarde op temperatuurveiligheidsinrichting	-	8012-1637
analoge uitgang 4-20 mA	voor temperatuurwaarden (uitgang niet afstelbaar)	02	8012-1625
binnenketel, verstevigd	totale belasting max. 350 kg	-	8012-1822
binnenverlichting	met twee 15 W gloeilampen		
	uitvoering 208 V	-	8012-0972
	uitvoering 400 V	-	8012-1826
Data Logger Kit	T 350: voor de continue temperatuurregistratie van 0 °C tot 350 °C; de kit bestaat uit: 1 datalogger, Pt100-sensor met 2 m verlengkabel en 1 magneethouder voor bevestiging aan BINDER-apparaat	19	8012-0714
Data Logger Software	softwarekit LOG ANALYZE, configuratie- en analysesoftware voor alle BINDER Data Logger Kits (incl. USB-gegevenskabel)	19	8012-0821
deurafdichting	van FKM, siliconenvrij	03	8012-1834
deurslot	afsluitbare deurgreep	-	8012-1819
doorvoer met siliconenstoppen	boven		
	10 mm	01	8012-1264
	30 mm	01	8012-1365
	50 mm	01	8012-1381
	100 mm	01, 10	8012-1672
	links		
	10 mm	01	8012-1278
	30 mm	01	8012-1655
	50 mm	01	8012-1657
	100 mm	01	8012-1669
	rechts		
	10 mm	01	8012-1271
30 mm	01	8012-1654	
50 mm	01	8012-1656	
100 mm	01	8012-1670	
geperforeerde legplaat	roestvast staal	-	6004-0187
HEPA-luchtfiler	aan de verseluchttoevoer van apparaat; filterklasse H14 (vgl. EN 1822-1:2009, > 99,995% bij 0,3 µm)	-	8012-1835
instrumentenschaal	met een deksel van roestvast staal 18/8, stapelbaar, afmetingen 230 x 133 x 45 mm		
	klein	-	4022-0123
	met een deksel van roestvast staal 18/8, stapelbaar, afmetingen 315 x 215 x 60 mm		
	groot	-	4022-0124
kalibreercertificaat temperatuur	meting in midden van nuttige ruimte bij opgegeven testtemperatuur	-	8012-1137
	Ruimtelijke temperatuurmeting inclusief certificaat, 15-18 meetpunten bij een opgegeven testtemperatuur	-	8012-1575
	Ruimtelijke temperatuurmeting inclusief certificaat, 27 meetpunten bij een opgegeven testtemperatuur	-	8012-1596
	Ruimtelijke temperatuurmeting inclusief certificaat, 9 meetpunten bij een opgegeven testtemperatuur	-	8012-1554

* aanwijzingen > laatste pagina datablad

naam	beschrijving	*	artikelnr.
kalibreercertificaat, uitbreiding	voor testtemperatuur, voor uitbreiding van meting in midden van nuttige ruimte met een extra testtemperatuur	-	8012-1118
klok	met batterijbuffer	-	8012-1642
legrooster	roestvast staal	-	6004-0155
	verchroomd	-	6004-0171
legrooster, voor zware belasting	roestvast staal, belasting per legplaat max. 70 kg	-	6004-0204
luchtwisselmeting	volgens ASTM D5374 met definitie en rapport op basis van omgevingstemperatuur	-	8012-1197
neutrale reiniger	intensief voor de veilige verwijdering van resterend vuil; volume 1 kg	-	1002-0016
software	communicatiesoftware APT-COM™		
	versie 2 naar 3, GLP Edition	19	9053-0016
	versie 3, BASIC Edition	19	9053-0014
	versie 3, GLP Edition	19	9053-0015
	versie 3, STANDARD Edition	19	9053-0013
	communicatiesoftware APT-COM™, prijs: gratis		
	versie 3, GLP DEMO Edition	19	9053-0008
temperatuurveiligheidsinrichting klasse 3.1	met optisch alarm (DIN 12880)	04, 12	8012-1644
temperatuurvoeler Pt 100	extra flexibele Pt 100 in binnenkamer, voor indicatie van temperatuur op apparaatdisplay	-	8012-1621
Ventilator, verstevigd	voor hogere luchtwisselsnelheden, incl. meer verwarmingscapaciteit voor een snellere opwarmtijd en betere hersteltijd; tot max. 300 °C; niet in combinatie met optie lastmanagement		
	uitvoering 400 V	-	8012-1781
verwarmingsvermogen, verstevigd	voor sneller opwarmtijd en betere hersteltijd; tot max. 300 °C; niet in combinatie met optie lastmanagement		
	uitvoering 400 V	-	8012-1780
zichtvenster en binnenverlichting	zichtvenster (3-voudig geïsoleerd glas) 370 x 370 mm in deur en binnenverlichting 15 W		
	uitvoering 208/240 V	-	8012-1832

* aanwijzingen › laatste pagina datablad

SERVICES

naam	beschrijving	*	artikelnr.
installatieservices			
inbedrijfstelling	apparaat uitpakken, opstellen, aansluiten op de bestaande aansluitingen	13, 18	DL10-0100
instructie	instructie in functies van het apparaat, bediening en programmering van de regelaar	18	DL10-0400
onderhoudsservices			
onderhoudsservices	uitvoering apparaatinspectie volgens onderhoudsschema	14, 18	DL20-0200
kalibratieservices			
kalibratie temperatuur incl. certificaat+	inclusief certificaat, een meetpunt in het midden van de nuttige ruimte bij een opgegeven testtemperatuur	14, 16, 17, 18	DL30-0101
luchtwisselmeting	inclusief certificaat (volgens ASTM D5374)	14, 16, 17, 18	DL33-0000
Ruimtelijke temperatuurmeting 18 meetpunten	inclusief certificaat, 18 meetpunten bij een opgegeven testtemperatuur	14, 16, 17, 18	DL30-0118
Ruimtelijke temperatuurmeting 27 meetpunten	inclusief certificaat, 27 meetpunten bij een opgegeven testtemperatuur	14, 16, 17, 18	DL30-0127
Ruimtelijke temperatuurmeting 9 meetpunten	inclusief certificaat, 9 meetpunten bij een opgegeven testtemperatuur	14, 16, 17, 18	DL30-0109
validatieservices			
kwalificatiemap IQ/OQ	ondersteunende documenten voor de validatie door de klant, bestaande uit: IQ/OQ-controlelijsten, apparaatschakelschema's, QM-certificaat op basis van ISO 9001	15, 18, 20	8012-0855
kwalificatiemap IQ/OQ/PQ	ondersteunende documenten voor de validatie door de klant, volgens klantspecificatie, uitbreiding van kwalificatiemap IQ/OQ je met het hoofdstuk PQ	15, 18	8012-0944
uitvoering IQ/OQ	volgens kwalificatiemap	15, 18, 20	DL40-0100

* aanwijzingen › laatste pagina datablad

naam	beschrijving	*	artikelnr.
uitvoering IQ/OQ/PQ	volgens klantspecificatie, prijs: op aanvraag	15, 18	DL44-0500
garantieservice			
verlenging van garantie van 2 tot 3 jaar	vanaf leveringsdatum, uitgezonderd slijtdelen	-	DL00-4041
verlenging van garantie van 2 tot 5 jaar	vanaf leveringsdatum, uitgezonderd slijtdelen	-	DL00-4042

* aanwijzingen › laatste pagina datablad

AANWIJZINGEN

- 01 Bij de doorvoer kan condensatie optreden.
Voor bijzondere uitvoeringen wordt een toeslag berekend.
- 02 UL-markering komt bij de inzet van deze optie te vervallen.
- 03 Alleen tot maximaal 200 °C temperatuurbestendig.
- 04 Alleen voor apparaten met 230 V mogelijk.
- 06 Door de lagere warmtegeleiding kan de opwarmtijd langer worden.
- 07 De extra warmte-invoer kan het temperatuurgedrag beïnvloeden.
- 09 Niet in combinatie met de optie doorvoer, deur met venster en binnenverlichting.
- 10 Niet mogelijk voor apparaten van 23 liter.
- 11 Niet mogelijk voor apparaten van 23 en 53 liter.
- 12 Alleen voor apparaten met 230 V, 400 V mogelijk.
- 13 Apparaat wordt op de gebruiklocatie geïnstalleerd en aangesloten, transporten binnen het bedrijf vinden slechts in overleg plaats.
- 14 Voor apparaatinspecties, kalibraties en validatie adviseren we een BINDER-servicecontract af te sluiten.
- 15 OQ volgens Yellow Paper = ingevulde fabrieksvalidatiedocumentatie van alle OQ-controlelijsten.
- 16 De kalibratie van de sensoren wordt in een geaccrediteerd kalibratielaboratorium uitgevoerd.
- 17 De kalibratie vindt plaats volgens de BINDER-fabrieksnorm.
- 18 De aangegeven prijzen zijn prijzen exclusief reiskosten. De reiskosten voor uw inzetregio vindt u in het hoofdstuk BINDER Service.
Voor werkzaamheden in Zwitserland wordt naast alle aangegeven serviceprijzen nog een landspecifieke toeslag berekend (op aanvraag).
- 19 Voor meer accessoires zie het hoofdstuk Proces documentatie.
- 20 Bij bestelling van IQ/OQ-kwalificatiemappen en de bijbehorende uitvoering van een IQ/OQ in één opdracht bieden wij een korting ter hoogte van 15% op de post IQ/OQ-map.
Bij bestelling van IQ/OQ/PQ-kwalificatiemappen en de bijbehorende uitvoering van een IQ/OQ/PQ in één opdracht bieden wij een korting ter hoogte van 15% op de post IQ/OQ/PQ-map.